



**Segundas Jornadas Técnicas de Compras
y Contrataciones Estatales-Montevideo
Uruguay 19-20 de octubre 2010**

Presentación del Observatorio de las Compras Gubernamentales de la RICG

Gastón Concha
Consultor OEA
gastonconcha@yahoo.es

Un poco de humor



Contenido

- Introducción
- Descripción del modelo
- Presentación de Resultados
- Próximos pasos

Visión de las TI en el Estado

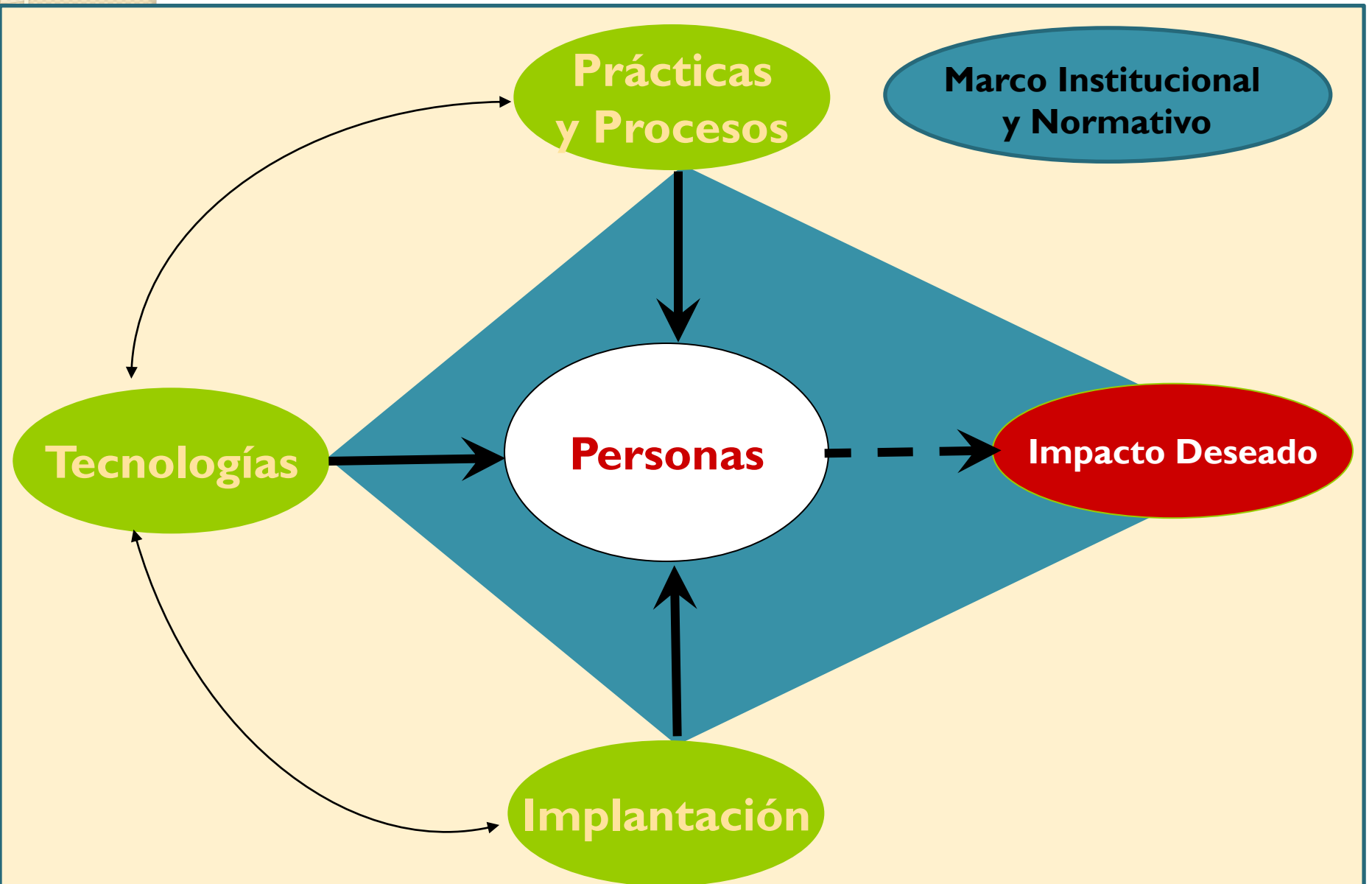

Inteligencia de Abastecimiento

OBJETIVOS DEL NEGOCIO

**Estructura
Organizacional**

**Procesos
y Control**

Personas

Mayor Valor por el dinero (comprar bien)

Calidad de Servicio (cliente interno)

Tecnologías Habilitantes (e-Procurement)

Visión de la Función de Abastecimiento

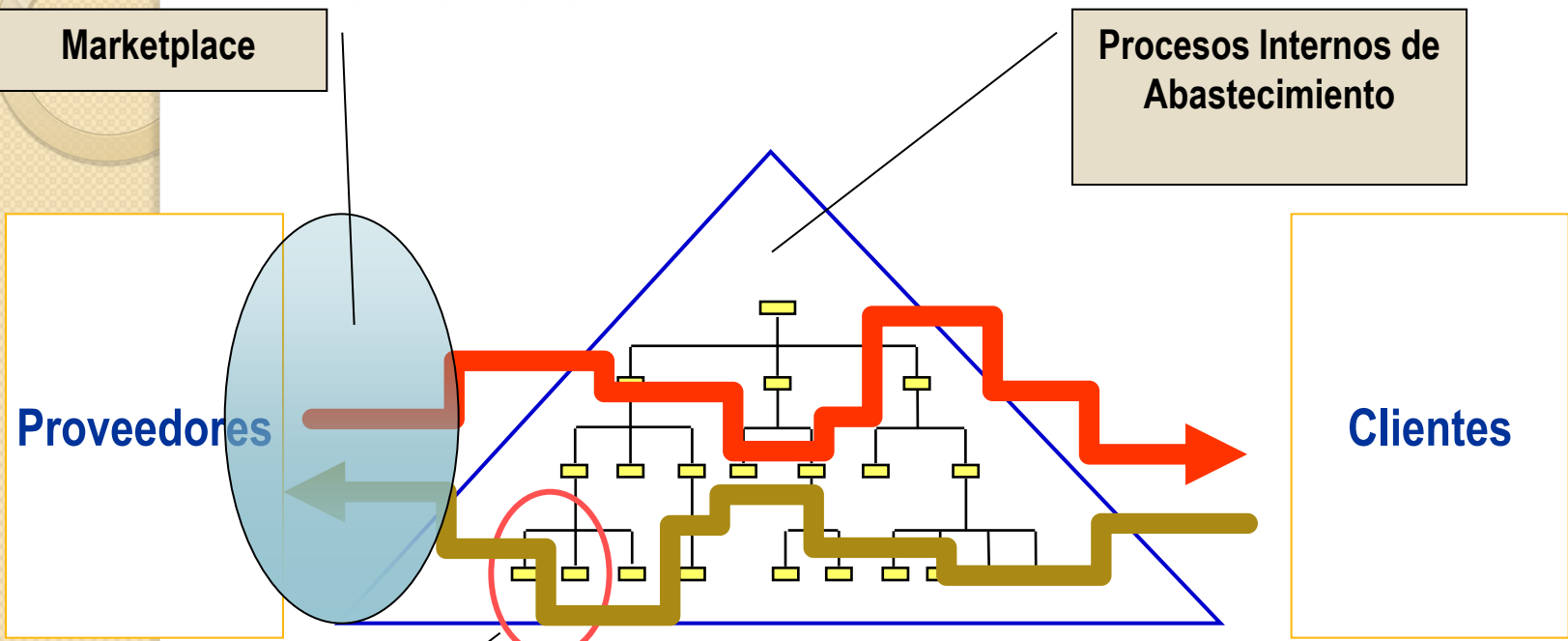

Marketplace

Procesos Internos de Abastecimiento

Provedores

Clientes

Área de Abastecimiento

El proceso de abastecimiento cruza toda la organización y, adicionalmente traspasa los bordes de la misma.

Los e-Marketplaces evolucionarán a Redes de Colaboración

Complejidad

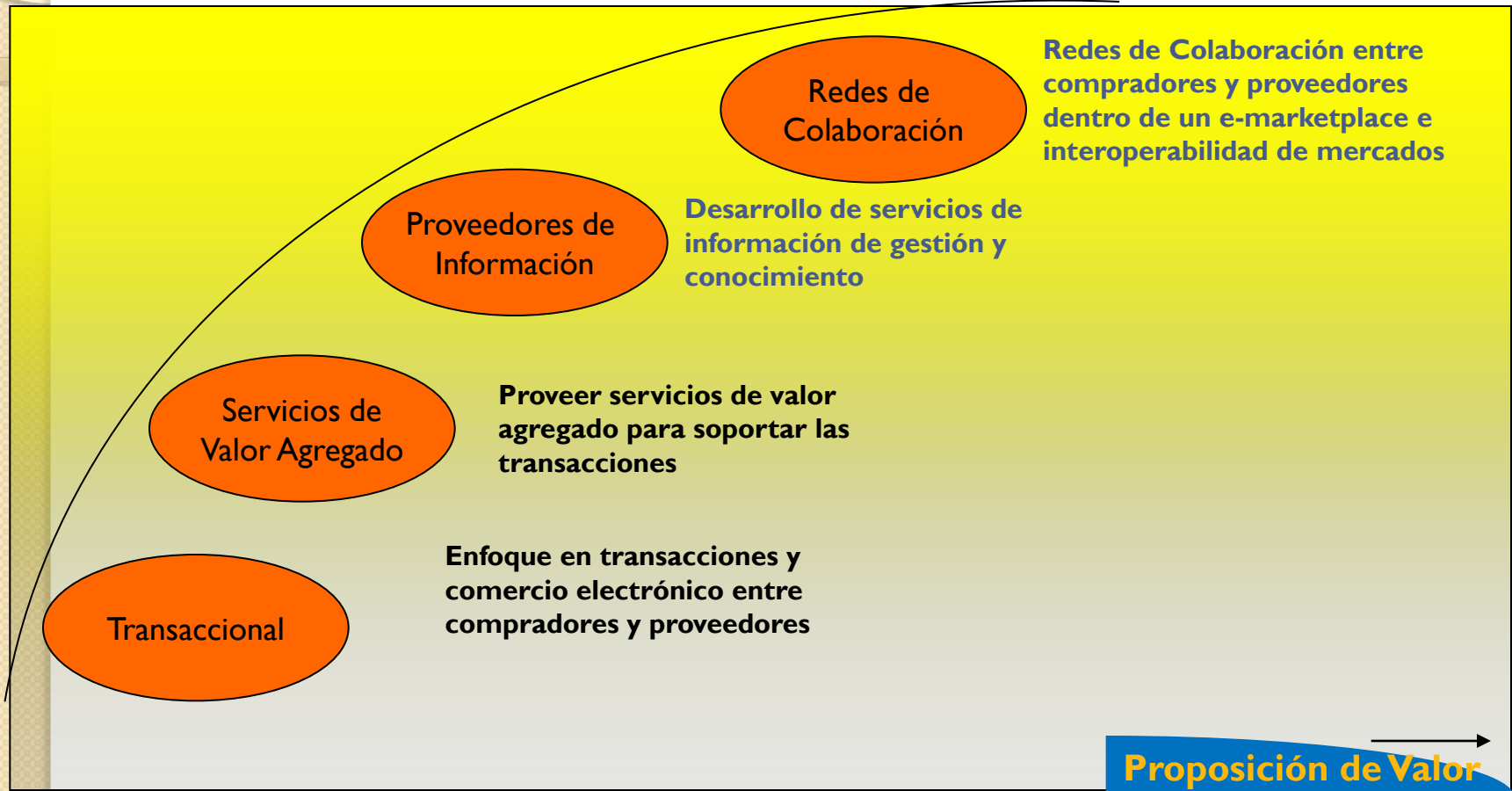

Herramientas de e-Procurement

- El e-procurement se define como el proceso de compra de productos y servicios en un ambiente digital, en el cual participan clientes internos, compradores y proveedores.



Beneficios de contar con un Sistema de Compras Moderno

- Reducción de precios de bienes y servicios (5-20%).
- Reducción costos de transacción 25% - 50%
- Aumento de la Transparencia
- Mayor credibilidad de las instituciones públicas



El Observatorio de las Compras Gubernamentales

Supuesto Básico del Modelo

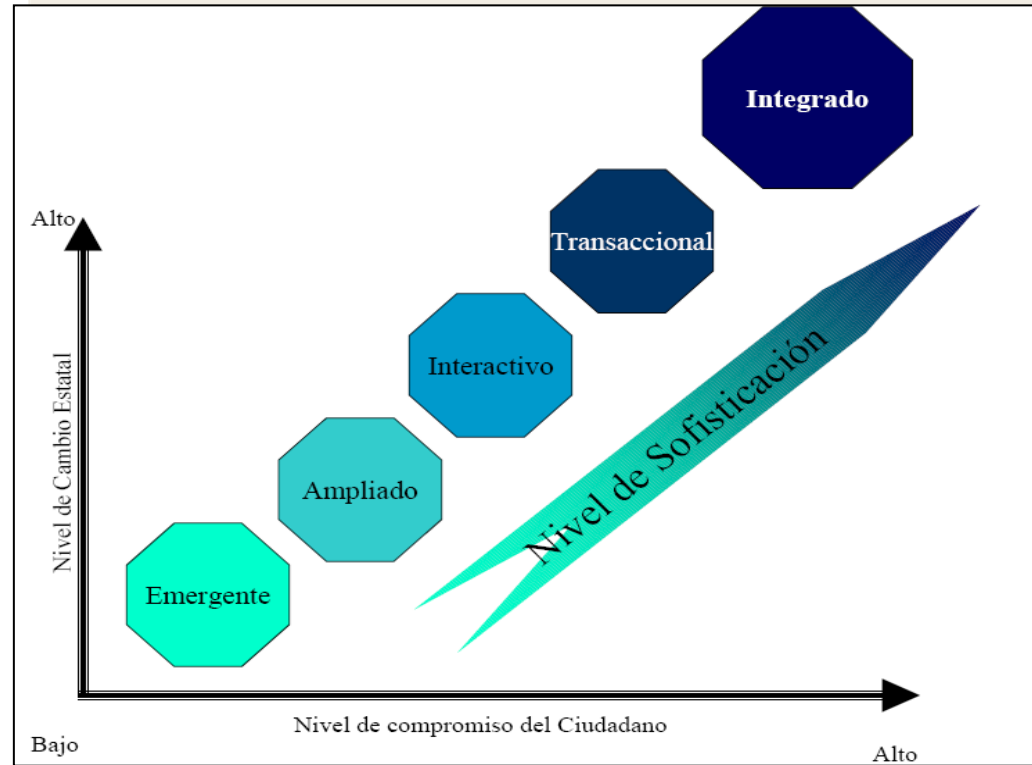

Fuente NNUU

Supuesto Básico del Modelo: Niveles de Madurez

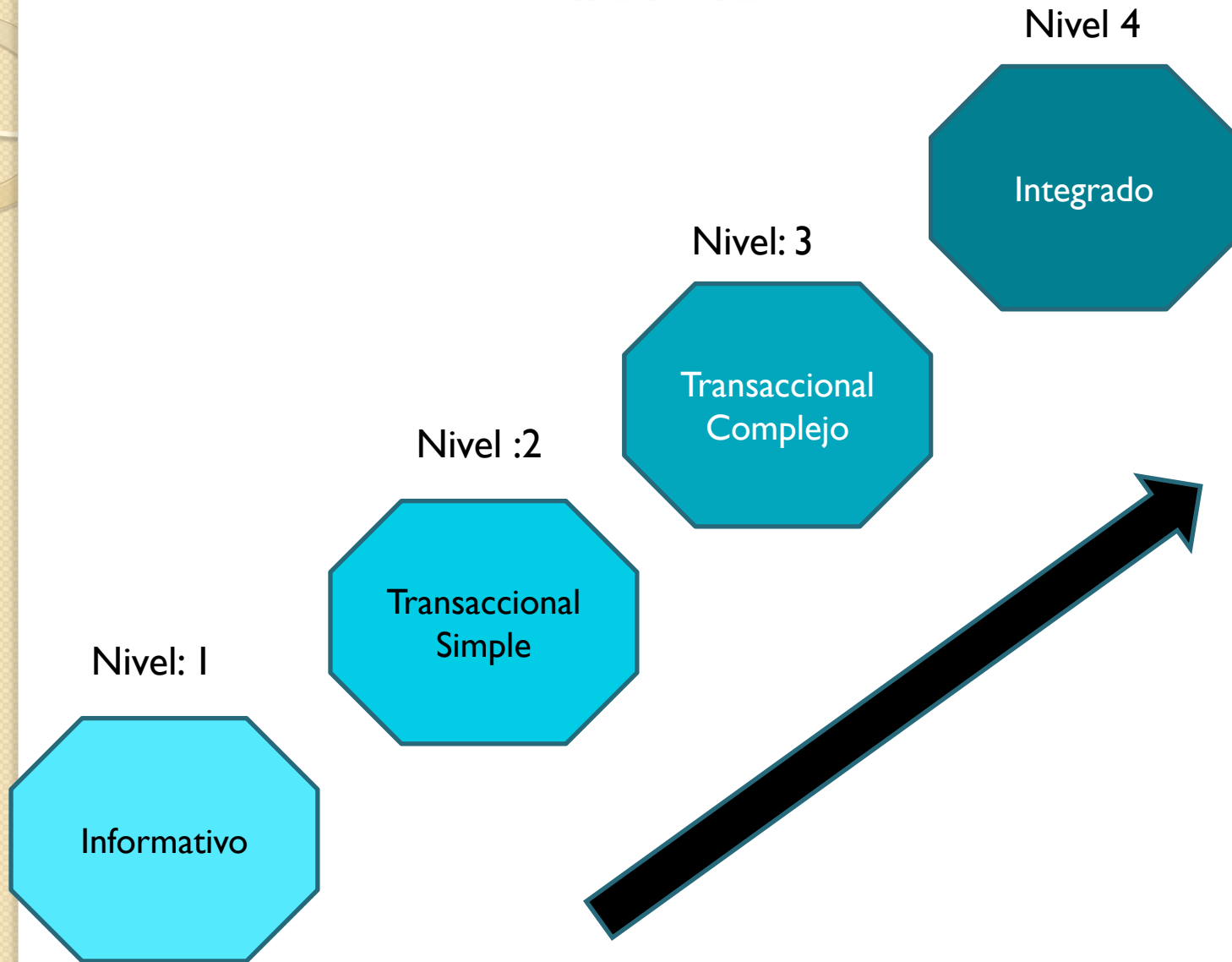

Antecedentes

- Es un modelo que fue desarrollado por iniciativa conjunta de la OEA y el BID.
- El 2009 se hizo un piloto donde la herramienta fue contestada por 14 países.
- A la fecha 18 países han usado el instrumento.
- Es un Instrumento de la Red RICG (www.ricg.org)



Inicio

Menú Principal

- Noticias
- Actividades
- Boletines
- Biblioteca
- Grupos de Trabajo

País

Seleccione un país

Consultar

Organismo

Seleccione un organismo

Consultar

Boletín

Inscríbase en nuestro boletín y

Noticias

Programa de la VI Conferencia Anual sobre las Compras Gubernamentales en las Américas

Hacer clic [Aquí](#) para acceder a la Agenda de la VI Conferencia Anual sobre Compras Gubernamentales.

[Ver más](#)

"VI Conferencia Anual sobre Compras Gubernamentales de las Américas", Lima, Perú



La Red Interamericana de Compras Gubernamentales, gracias al apoyo de la Organización de los Estados Americanos (OEA), el Banco Interamericano de Desarrollo (BID), la Agencia Canadiense para el Desarrollo Internacional (CIDA) y el Centro Internacional de Investigación para el Desarrollo (IDRC-ICA), conjuntamente con el Organismo Supervisor de las Contrataciones del Estado de Perú organizan la VI Conferencia Anual de

Compras Gubernamentales en las Américas, a llevarse a cabo del 13 al 15 de Octubre de 2010 en la Ciudad de Lima. Perú.

Miembros de la Red

Usuario

Clave

Conectarse

Próximo Evento

VI Conferencia de las Américas en Compras Gubernamentales



13 al 15 de Octubre de 2010
Lima, Perú



Cual es el valor del Observatorio para medir los progresos de los Sistemas de Compras de la región?

1. Fomentar la Colaboración Técnica Horizontal con la red RICG.
2. Apoyar la justificación de proyectos de mejoramiento del Sistema de Compras al interior de cada país.
3. Herramienta de diagnóstico de autoevaluación y de bajo costo.

Estructura del Modelo eGPO: Dominios Subdominios y Niveles de Madurez

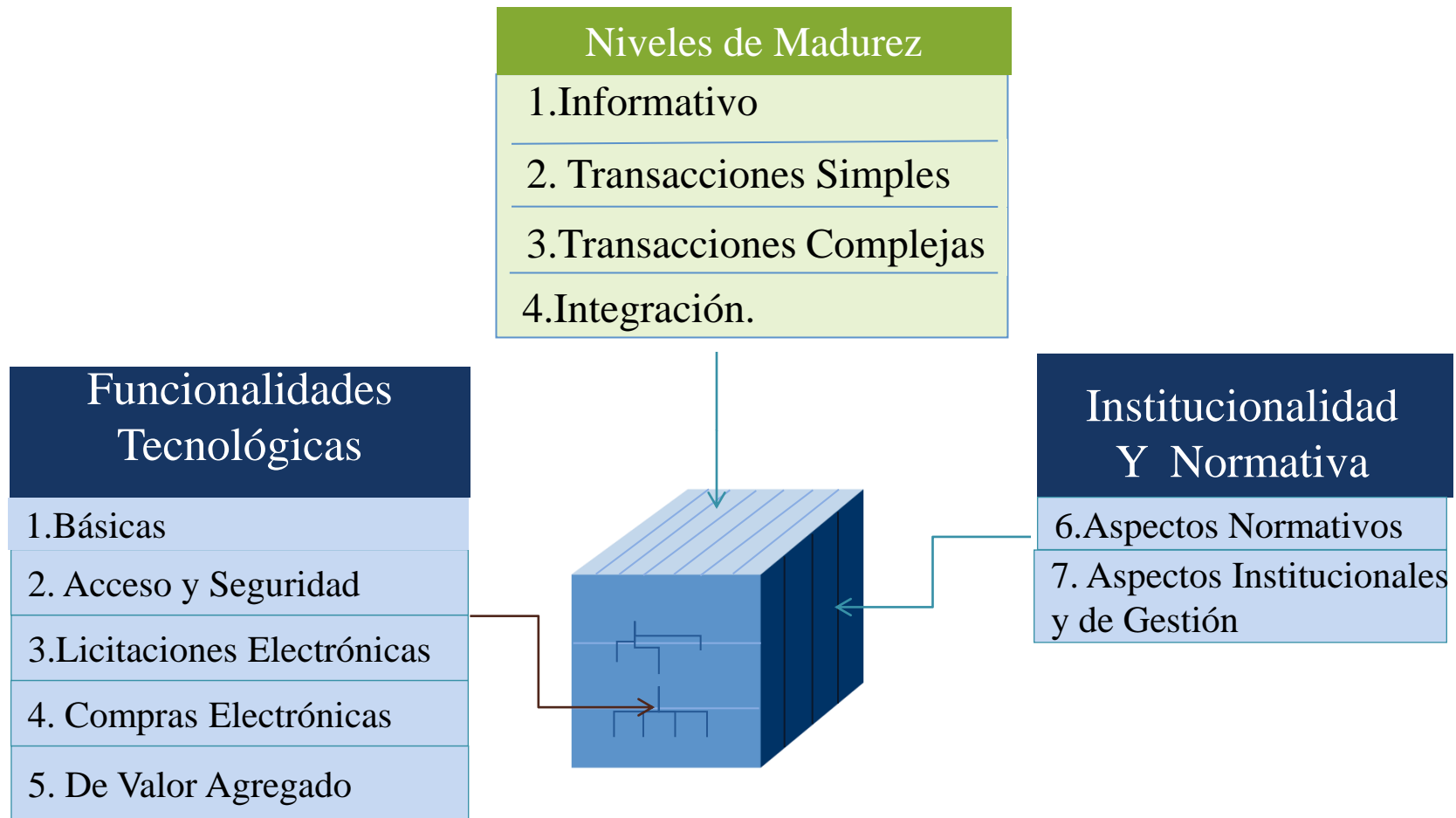

Funcionalidades Tecnológicas: Básicas



- Existe un Portal único para transparentar las compras del Estado.
- Registro de compradores con una cobertura amplia
- Registro único de proveedores
- Sistema de búsqueda de licitaciones

Acceso y Seguridad

- Acceso ágil a información relevante al ciudadano, a organismos contralores y a los proveedores.
- Acceso a información estadística del desempeño del propio Sistema.
- Uso de estándares de seguridad internacionales.
- Uso de un Sistema de codificación de productos homologados internacionalmente



Licitaciones Electrónicas

- Subida y bajada de documentos de la licitación, junto a preguntas y respuestas.
- Plantillas para apoyar la confección de bases o pliegos.
- Llamado de a recibir ofertas con notificación temprana a proveedores.
- Evitar el uso de papeles y de traslados de los proponentes

Compras Electrónicas

- Convenios Marco
- Subasta Inversa
- Uso de Catálogos electrónicos

Funcionalidades de Valor Agregado

- Gestión de la trazabilidad (aplicable especialmente a las obras públicas y consultorías)
- Posibilitar cambios y enmiendas al contrato y su libre acceso a todos los interesados.
- Generación de un ambiente colaborativo
- Gestión de Proveedores

Aspectos Normativos



- Exista un Ley de Compras que reconozca la validez de la licitaciones y compras electrónicas.
- Existe obligatoriedad de uso del Sistema electrónico de compras con amplia cobertura de montos.
- Ley de Firma Electrónica

Aspectos Institucionales y de Gestión

- Tribunal Especializado en compras para conocer reclamos
- Existe una autoridad Certificadora
- Un solo organismo rector de las Compras al nivel país.
- Programas de capacitación institucionalizados
- Nivel de uso del sistema sobre el 80%
- Sistema de Aseguramiento de Calidad para todo el Sistema de Compras

La institucionalidad del Sistema



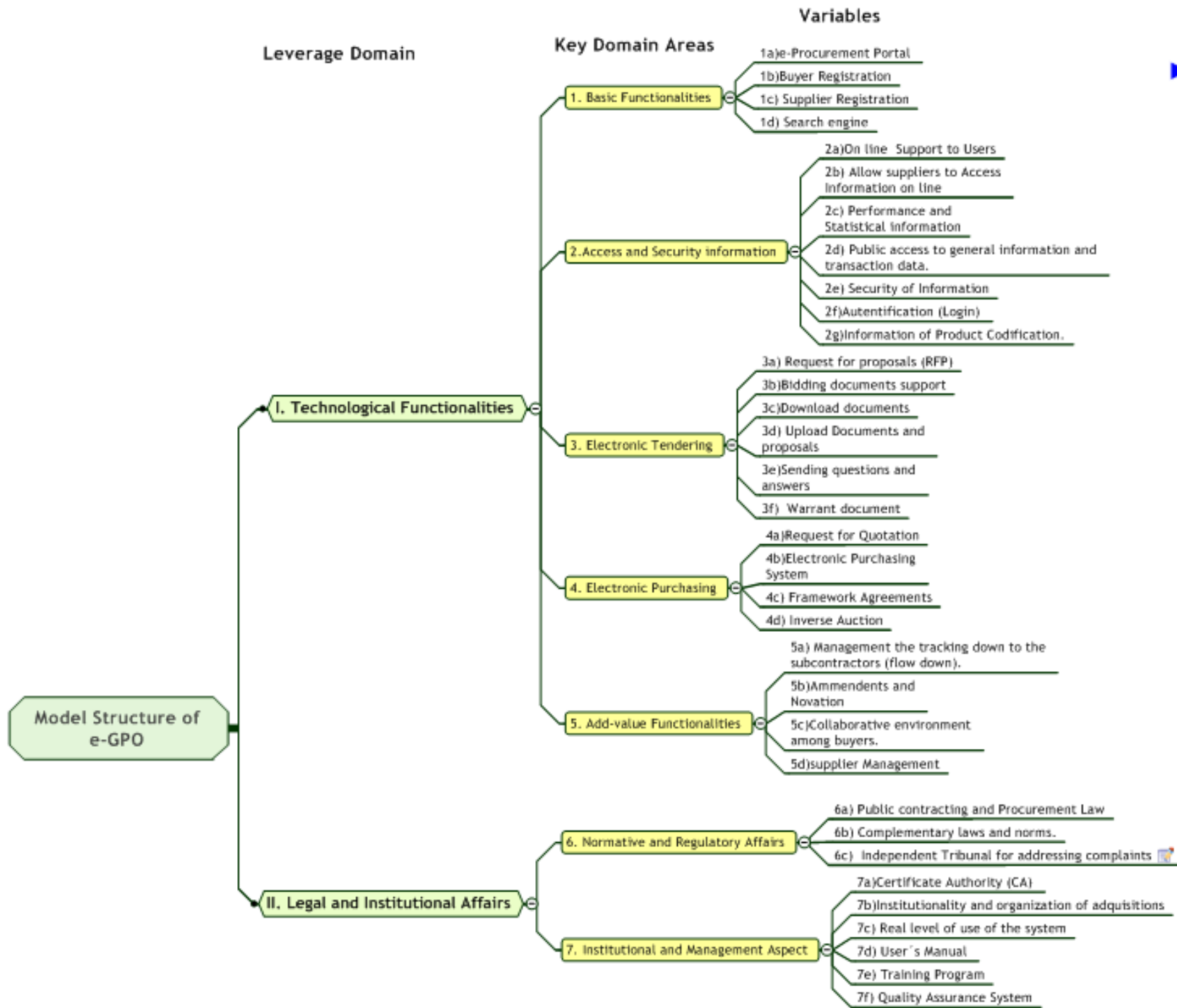

I. Funcionalidades Tecnológicas

1. Funcionalidades básicas

- 1a) Portal de Compras
- 1b) Registro de Compradores
- 1c) Registro de proveedores
- 1d) Motor de Búsqueda

2. Acceso y Seguridad de la Información

- 2a) Soporte On line a Usuarios
- 2b) Acceso información a proveedores
- 2c) Información Estadística y de Desempeño
- 2d) Acceso público a Información general de las transacciones
- 2e) Seguridad de la Información
- 2f) Autenticación
- 2g) Información Codificación de Productos

3. Licitaciones Electrónicas

- 3a) Convocatoria a Propuestas
- 3b) Apoyo Preparación documentos de Licitación
- 3c) Bajada de Documentos
- 3d) Subida o envío de Propuestas
- 3e) Envío de Preguntas por los proponentes
- 3f) Documento de Garantía

4. Compras Electrónicas

- 4a) Requerimiento de cotizaciones
- 4b) Sistema de Compras Electrónicas
- 4c) Convenios Marcos
- 4d) Subasta Inversa

5. Funcionalidades de Valor Agregado

- 5a) Trazabilidad hasta subcontratistas
- 5b) Enmiendas y Modificaciones
- 5c) Ambiente Colaborativo
- 5d) Evaluación de Proveedores

Algunas Buenas Prácticas Incorporadas en el Modelo



Dominio: Aspectos Legales e Institucionales,

Subdominio: Modelo Institucional y de Gestión

<i>Variable 7b): Institucionalidad y Organización de las Adquisiciones Públicas</i>	
Descripción del Nivel	Nivel
No hay claridad respecto a la existencia de una institucionalidad al respecto	1
a) Institucionalidad fragmentada, esto es, existen varias instituciones con responsabilidad sobre las políticas de adquisiciones del país. b) Hay una limitada capacidad para operar y administrar el Sistema de compras.	2
c) Hay una institucionalidad clara con su propio presupuesto que dispone del manejo y control del sistema de adquisiciones públicas.	3
d) Se cumple c) e) Hay un solo órgano rector responsable de las políticas y estrategias de adquisiciones del país	4
Observaciones y Sugerencias	

Dominio: Funcionalidad Tecnológica

Subdominio: Compras Electrónicas

<i>Variable 4c): Convenios Marco</i>	
Descripción del Nivel	Nivel
No está disponible	1
a) Existen catálogos de algunos productos en el sitio, pero su descripción es muy básica y generalmente sin imagen. b) Su uso es aún muy limitado	2
a) Existe un catálogo importante rubros incluidos en los contratos marco (más de 20). b) Más del 50% de los compradores ha hecho uso de esta herramienta. c) Existe acceso a descripciones, imágenes y especificaciones detalladas junto a instrucciones de su uso y/o como preguntas frecuentes.	3
a) La herramienta está consolidada y abarca a todos los bienes y servicios de uso común de alta demanda. b) Más del 80% de los compradores han hecho uso de esta modalidad alguna vez. c) Existen mediciones de satisfacción tanto de compradores como proveedores del uso exitoso de la herramienta. d) Hay información de ahorros específicos obtenidos en el uso de esta herramienta. e) Funcionalidades que posibilitan que los mismos proveedores administren directamente sus productos en convenio	4
Observaciones y Sugerencias	

Dominio: Func. Tec. Sub-Dominio: Func. De Valor Agregado

<i>Variable 5d): Gestión de Proveedores</i>	
Descripción del Nivel	Nivel
No está disponible	1
Existen reportes simples de incidentes mayores, por ejemplo proveedores con multas por incumplimiento, término anticipado de contrato.	2
a) Existe una funcionalidad que posibilita el registro de incidentes y hechos relevantes en cada transacción. b) La evaluación se realiza al menos en dos categorías, por ejemplo, Oportunidad en el Despacho y Servicio de Postventa.	3
a) Se cumple a). b) Periódicamente el Sistema emite reportes y se publica un ranking de desempeño de proveedores evaluados, al menos en algunas de estas categorías: Calidad, cumplimiento de plazos, Servicio de postventa, Despacho y Costo. c) El sistema cuenta con un módulo de administración de contratos d) El sistema cuenta con un sistema de pagos electrónicos a proveedores.	4
Observaciones y Sugerencias	

Dominio Aspectos Legales e institucionales:

Subdominio: Modelo Institucionalidad y de Gestión

<i>Variable 7f): Sistema de Aseguramiento de la Calidad</i>	
Descripción del Nivel	Nivel
El sistema de Compras no dispone de un sistema formal de aseguramiento de la calidad de sus procesos	1
Existe un sistema formal para asegurar la calidad basado en un estándar reconocido, pero no ha sido certificable.	2
a) El sistema de aseguramiento de la calidad se aplica regularmente. b) Existe un proceso de evaluación del desempeño del personal sobre la base de sus resultados y comportamiento. c) Se practican periódicamente encuestas de medición de satisfacción de usuarios (compradores y proveedores)	3
a) Se cumple a), b), y c). b) Se han implantado las auditorías internas las que son llevadas a cabo regularmente para monitorear el cumplimiento de los estándares. c) Los resultados de las encuestas de satisfacción de usuarios muestran una satisfacción promedio de moderada a alta. d) El sistema de Aseguramiento de la Calidad se encuentra certificado por un organismo acreditado internacionalmente (ISO 9000).	4

Cuadro Comparativo Modelos

Atributos	CPAR	Bancos	OECD	RICG
1. Aspectos Tecnológicos	√	√√	-	√√√
2. Marco Legislativo y regulatorio	√√√	√√√	√√√	√√
3. Marco Institucional y de Gestión	√√√	√√√	√√√	√√√
4. Operaciones de adquisiciones	√√√	√	√√√	√√
5. Integridad y transparencia	√√√	√	√√√	√
6. Relación con proveedores	√√√	√√√	√√√	√√√
7. Uso de un Sistema de medición	√	√√	√√√	√√√
8. Incluye planes de Acción	√√	—	√	√
9. Liderazgo y Estrategia de Adquisiciones	√	√√√	√	√
10. Tipo de Evaluación	A.T.	A(*)	A(*)	A

AT :Asistencia Técnica

A :Auto evaluación

A(*) :Auto evaluación con apoyo importante en terreno



Presentación de Resultados

Mapeo Geo-Referencial de los Resultados



Resultados para el Sub-dominio: Funcionalidades Básicas



Resultados para el Subdominio Sistema de Compras Electrónicas



Vista Numérica

e-GP Map - Observatory - Beta

[Español](#)

[English](#)



[About e-GP](#)

[Contact](#)

LATIN AMERICA

- ARGENTINA
- BOLIVIA
- BRAZIL
- CHILE
- COLOMBIA
- COSTA RICA
- DOMINICAN REPUBLIC
- ECUADOR
- EL SALVADOR
- GUATEMALA
- HONDURAS
- MEXICO
- NICARAGUA
- PANAMA
- PARAGUAY
- PERU
- URUGUAY

Country	eGP Maturity Index	Access & Security	Basic Functionality	Electronic Bidding System	Electronic Purchase System	Institutional & Management Model	Value Added Functionality	e-GP Normative & Regulation Model
Antigua & Barbuda	1.16	1.14	1	1	1.25	1	1.75	1
Argentina	2.98	3.43	3.25	2.83	2.25	3.67	2.75	2.67
Bolivia	1.8	2	2.75	1.5	1	2.5	1.5	1.33
Chile	3.52	3.71	3.75	3.67	3	4	2.5	4
Colombia	1.91	2.29	2.75	1.33	1.5	1.67	1.5	2.33
Costa Rica	3.03	3.43	2.25	2.83	2.75	3.33	3.25	3.33
Ecuador	2.62	2.57	3	2.5	2.5	2.5	2.25	3
El Salvador	1.77	2.71	2.25	1.5	1	2.67	1.25	1
Grenada	1.02	1.14	1	1	1	1	1	1
Guatemala	2.53	2.57	3.25	2	2	3.17	2.75	2
Haiti	1.45	1.57	2.25	1.5	1	1.83	1	1
Honduras	1.9	2.29	2.5	1.5	1.25	2.5	1.25	2
Jamaica	1.61	1.71	1.5	1.83	1.25	2.33	1	1.67
Mexico	2.68	2.86	3.25	2.67	1	3.67	2	3.33
Nicaragua	2.19	2.57	2.75	1.83	1.25	2.67	2.25	2
Paraguay	2.46	3.14	3.25	1.83	1.75	3.5	1.75	2
Dominican	2.12	1.57	1.5	2	1	1	3.75	1



e-GP Maturity Index

Datos e Índices Complementarios por País

Uruguay

e-GP Maturity 

Institution & Regulation

Technical Platform

Maturity

Services

Leading Institution

Agencia para el Desarrollo del Gobierno de Gestión Electrónica y la Sociedad de la Información y del Conocimiento AGESIC

ver en www.comprasestatales.gub.uy bajo el título "Normativa vigente"

Inception year: 2005

Number of employees: 80

CONTACT

Adrian Manera

Phone: +(598 2) 901 2929

Email: adrian.manera@agesic.gub.uy

REGULATIONS

Mandatory use of the system?: Yes

Electronic document same as paper?: Yes

Country Statistics

GDP: 32,186,179,359 (2008)

GDP Per Capita: 9,653.77 (2008)

Source: The World Bank

Indexes

? Current Coverage Index:	1
? Current Use Index:	1
? Providers Index:	0.26
? Contract Index:	0
? Effectiveness Index:	0
? Scope Index:	0

Country Facts

Capital: Montevideo

Currency: Peso

Population: 3,334,052

Number of states/provinces: 19

President / Head of state:

José Mujica

Próximos Pasos

- Revisión y validación del modelo por los miembros de la RICG.
- Incorporar ponderadores o pesos a los puntajes de las variables.
- Aplicación masiva y periódica del Instrumento desde el Portal de la Red.
- Consolidación del Instrumento como un referente.

En Resumen... Tres temas importantes

- Primero importancia de medirse ...
- Segundo tener un patrón común de medida...con buenas prácticas y comparable.
- Tercero : Otra oportunidad para la colaboración entre países.