

Gestión de Compras Gubernamentales

Pregón Electrónico – Un Exito Brasileiro

Ministério de Planificación, Presupuesto y Gestión
Secretaria de Logística y Tecnología de la Información
Departamento de Logística y Servicios Generales

Brasília – DF

Octubre/2009

MINISTÉRIO DO PLANEJAMENTO

Sistema de Serviços Gerais - SISG

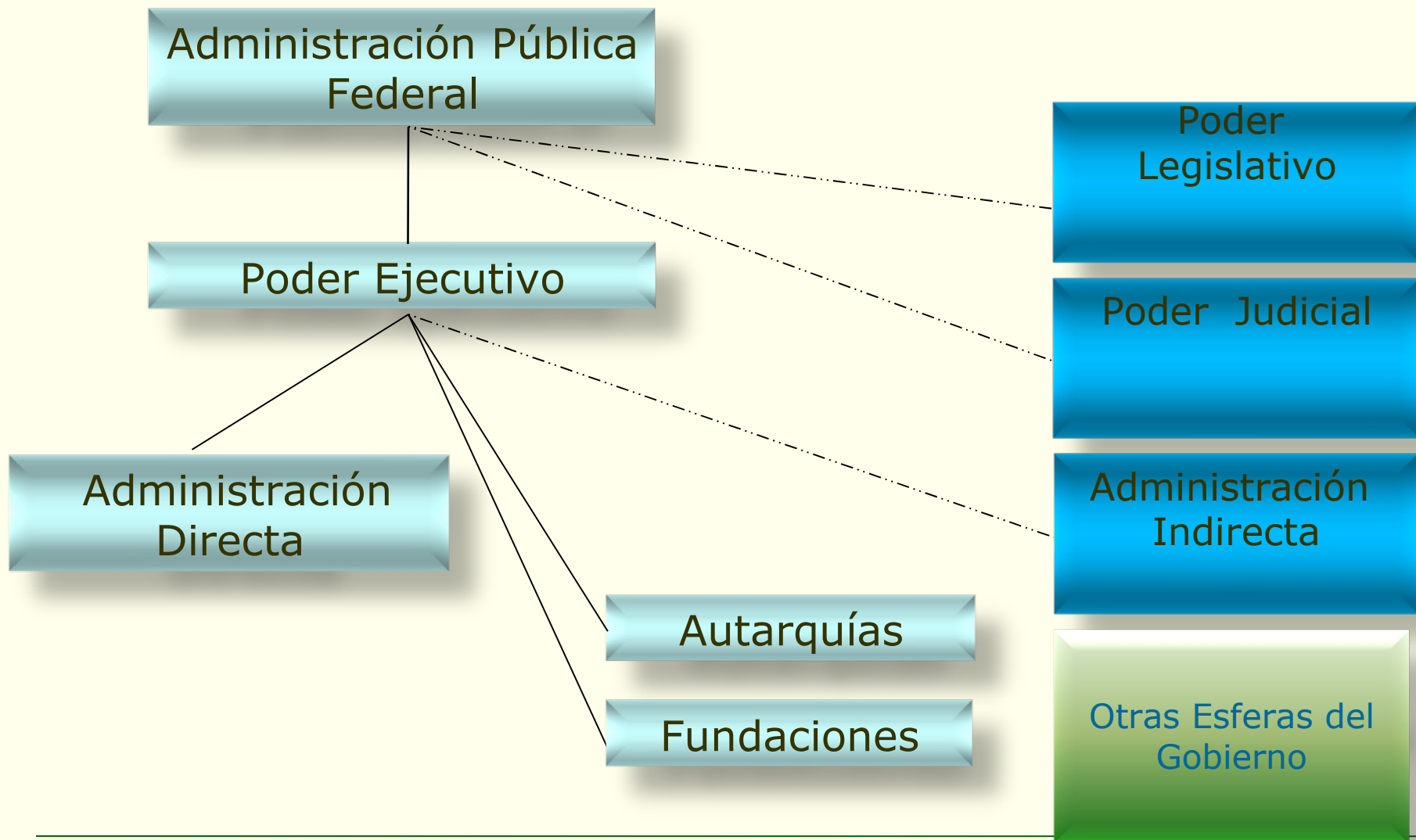

MINISTÉRIO DO PLANEJAMENTO

Ministerio de Planificación,
Presupuesto y Gestión

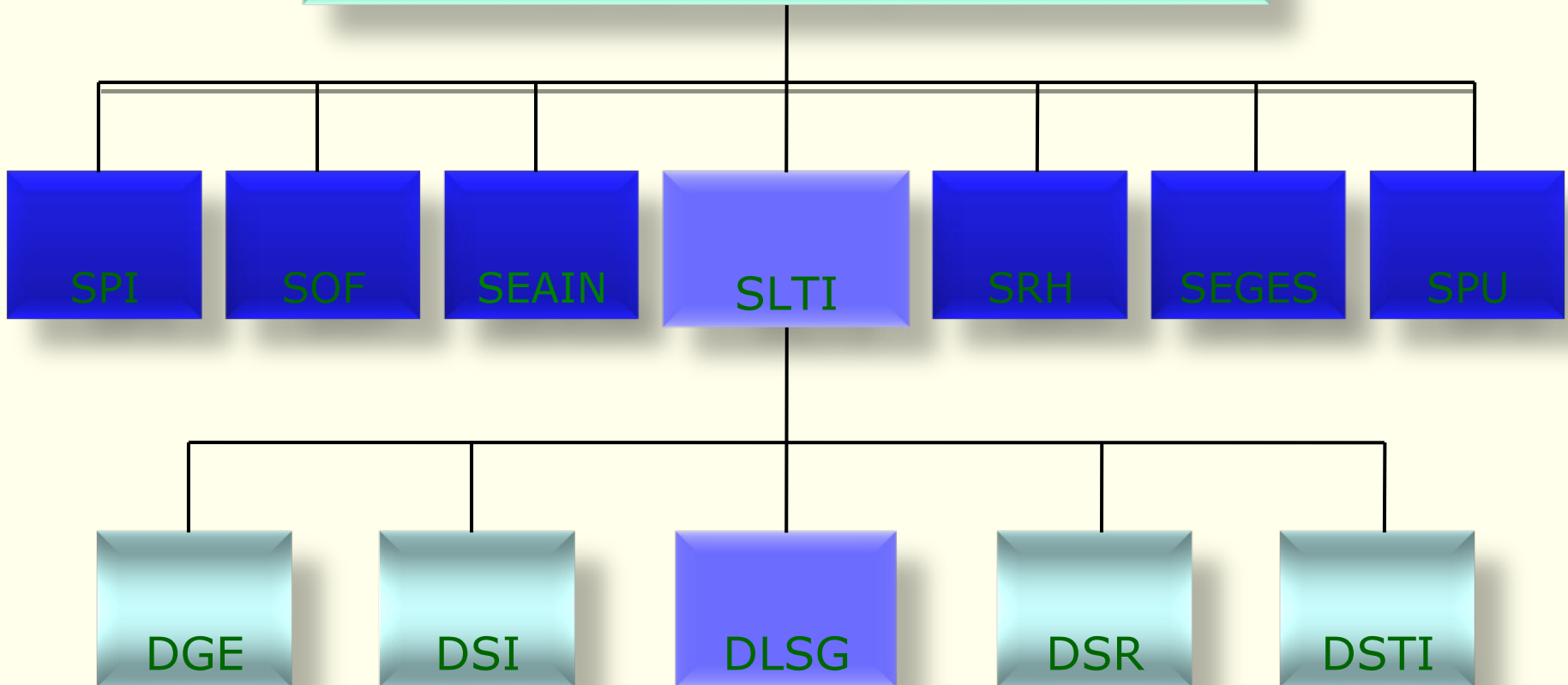

MINISTÉRIO DO PLANEJAMENTO

Secretaria de Logística y Servicios Generales - SLTI

COMPETENCIAS:

Planear, coordinar y orientar normativamente, proponiendo políticas y orientar las compras y contrataciones en el ámbito de la Administración Pública Federal directa, autárquica y fundacional.

SISG

Sistema de Servicios Generales

SISP

Sistema de Administración de Recursos de Información e Informática

INFORMATIZACIÓN Y MODERNIZACIÓN DE LOS PROCESOS DE CONTRACTACIONES PÚBLICAS

MINISTÉRIO DO PLANEJAMENTO

INFORMATIZAÇÃO Y MODERNIZAÇÃO DE LOS PROCESOS DE CONTRATAÇÕES PÚBLICAS

SIASG – Sistema Integrado de Administração de Serviços Generales

Instituído por el Decreto 1.094/1994, solamente con el
módulo del SICAF – Sistema de Registro de Proveedores

MINISTÉRIO DO PLANEJAMENTO

Estrutura del SIASG

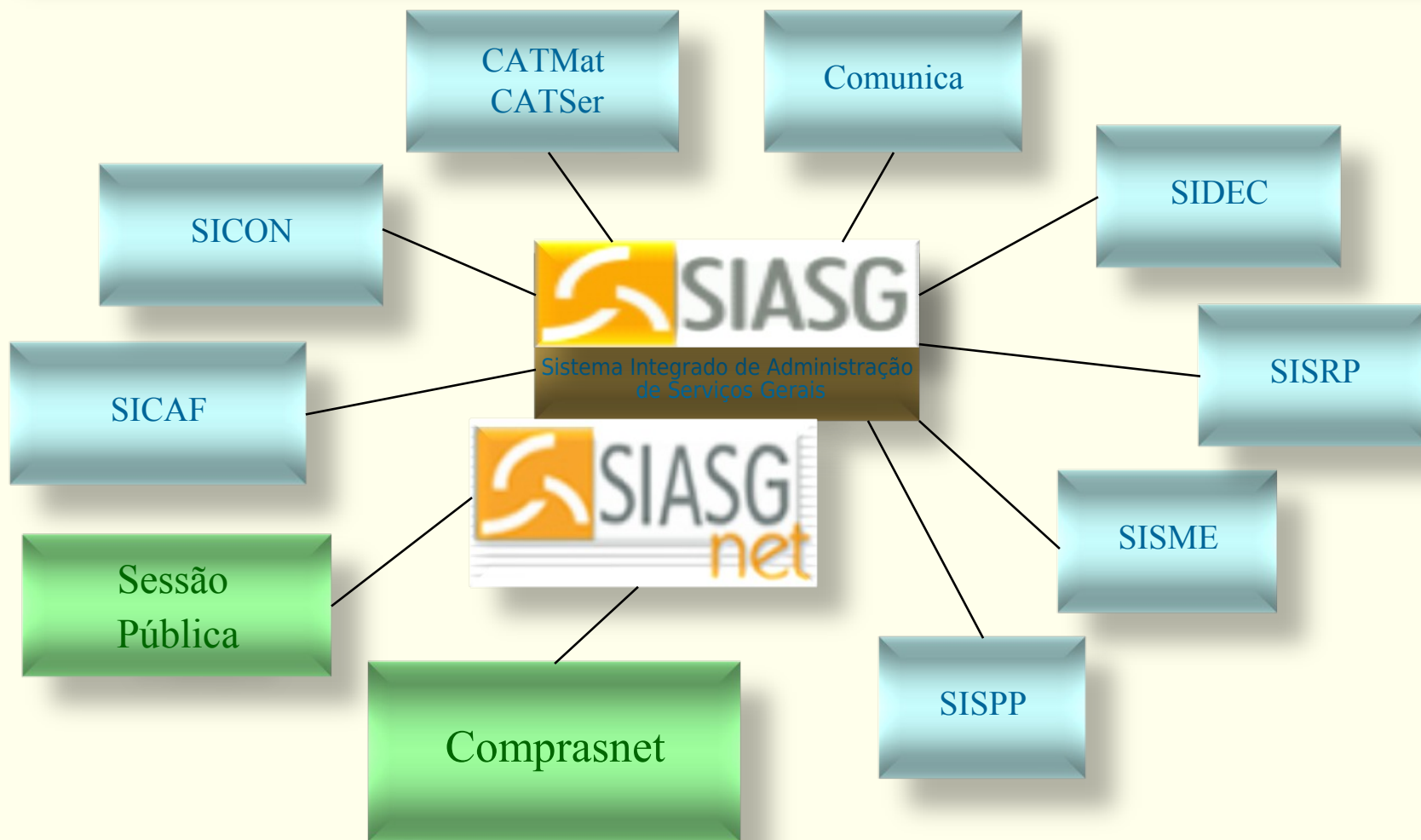

MINISTÉRIO DO PLANEJAMENTO

Es un módulo del SIASG utilizado para realización de licitaciones, on-line, ofrece además consulta al registro de proveedores (SICAF), el download por entero de los pliegos de las licitaciones y la consulta a resultados de licitaciones realizadas.

Estructura del COMPRASNET

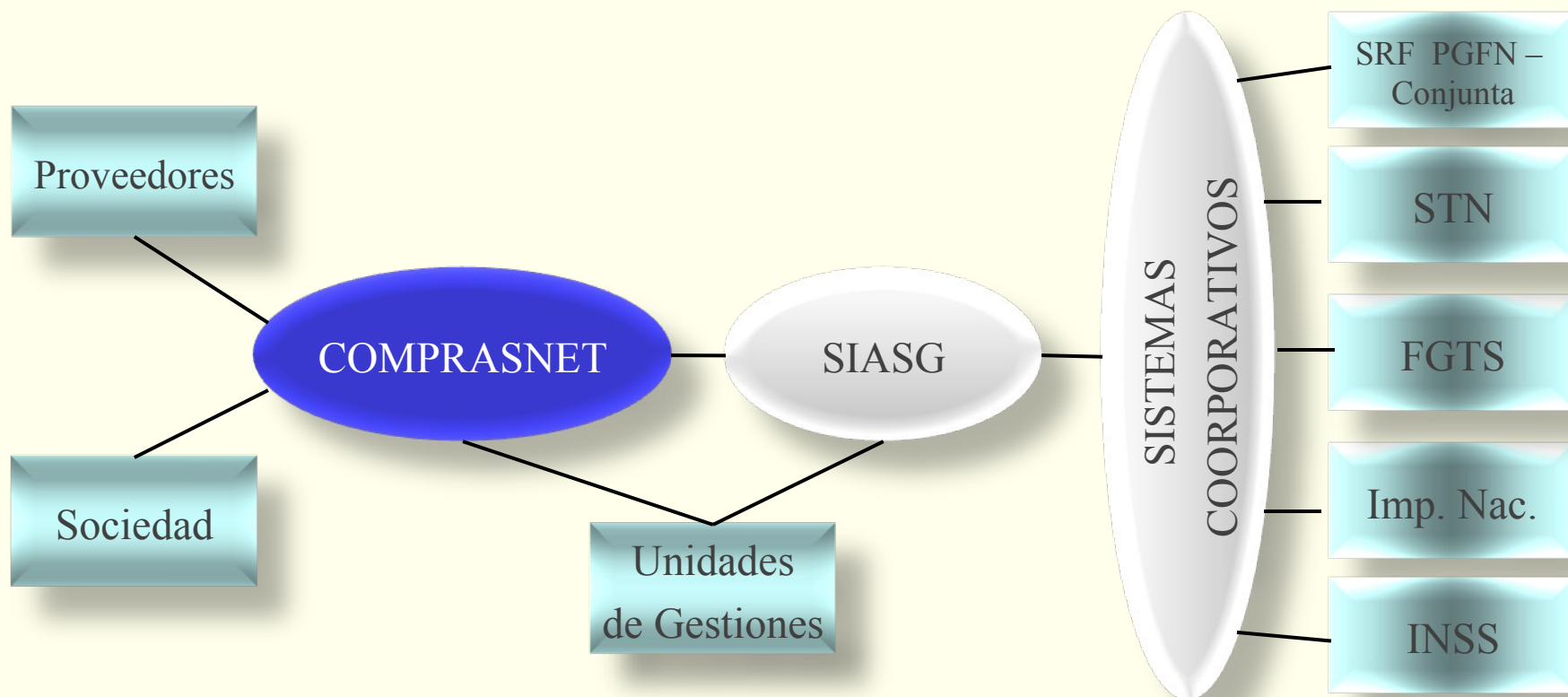

HISTÓRICO EVOLUTIVO NORMATIVO – PREGÓN ELECTRÓNICO/PRESENCIAL

MINISTÉRIO DO PLANEJAMENTO

HISTÓRICO EVOLUTIVO NORMATIVO – PREGÓN ELECTRÓNICO/PRESENCIAL

- **Diciembre /2000:** Secretaría de Logística y Tecnología de la Información – SLTI/MP, realiza el primer pregón electrónico en Brasil;
- **Medida Provisoria nº 2.026** del 4 de mayo del 2000, instituye en el ámbito de la Unión la modalidad de licitaciones denominada Pregón (subasta) para adquisición de bienes y servicios comunes;
- **Decreto nº 3.555** del 8 de Agosto del 2000, reglamenta el pregón en forma presencial;
- **Decreto nº 3.697** del 21 de diciembre de 2000, reglamenta el pregón (subasta) em forma electrónica;

MINISTÉRIO DO PLANEJAMENTO

HISTÓRICO EVOLUTIVO NORMATIVO – PREGÓN ELECTRÓNICO/PRESENCIAL

- **Ley nº 10.520** del 17 de julio del 2002, ampliando el ámbito de aplicación de la modalidad de Pregón (subasta) para los Estados, Distrito Federal y Municipio;
- **Decreto nº 5.450** del 31 de Mayo del 2005, obligatoriedad de la modalidad pregón (de la subasta), preferentemente electrónico;
- **Decreto nº 5.504** del 05 de Agosto del 2005, reglamenta el uso de recursos por la Unión, determinando la utilización del pregón electrónico para las adquisiciones con tales recursos.
- **Promulgación del la ley Complementaria nº 123** del 14 de Diciembre de 2006, instituyendo beneficios relativos a licitaciones públicas, aplicados a las MIPYMES.

PREGÓN ELECTRÓNICO – CARACTERÍSTICAS Y DIFERENCIAS

Pregón Electrónico

Principales Características: Bienes y Servicios Comunes

- Menor precio o mayor descuento;
- Inversión de fases;
- Propuesta inicial y ofertas en sucesiones;
- Proveedores no conocidos hasta el término de la fase de ofertas;
- Recursos electrónicos (TIC);
- Supervisión en tiempo real por la sociedad;

MINISTÉRIO DO PLANEJAMENTO

PREGÓN ELECTRÓNICO

Diferencias

- **Economía:** 20% a 30%;
- **Seguridad:** Certificado Digital
- **Sigilo:** No identificación/comunicación entre los licitantes;
- **Eficiencia:** 17 días;
- **Transparencia:** Supervisión en tiempo real incluso por la sociedad;
- **Alcance:** Todos pueden participar;
- **Estímulo a Generación y Distribución de Renta:** Micro y Pequeñas empresas.

HISTÓRICO EVOLUTIVO DE CANTIDAD Y VALOR – PREGÓN ELECTRÓNICO/PRESENCIAL

MINISTÉRIO DO PLANEJAMENTO

HISTÓRICO EVOLUTIVO (CANTIDAD Y VALOR) DE LOS PREGONES (SUBASTAS) PRESENCIAL y ELECTRÓNICO (* enero/agosto 2009)

Pregón Presencial

Período	Cant.	Valor R\$
2001	2.245	1.887.695.270,37
2002	4.290	2.050.851.919,12
2003	5.671	1.566.010.695,94
2004	9.187	3.571.275.496,93

2005	6.792	9.169.969.313,34
2006	2.717	4.100.869.197,39
2007	2.223	2.345.170.858,11
2008	1.385	1.914.364.205,26
2009*	529	1.015.916.260,46

Pregón Eletrónico

Período	Cant.	Valor R\$
2001	55	8.006.473,38
2002	420	61.914.372,76
2003	1.303	181.961.713,27
2004	2.677	498.762.710,01

2005	13.384	3.365.064.062,71
2006	27.682	11.160.573.246,28
2007	35.676	16.501.774.594,22
2008	33.972	12.211.808.101,42
2009*	16.136	8.799.156.032,25

MINISTÉRIO DO PLANEJAMENTO

ESCENARIO DE LAS COMPRAS EN EL 2009 – Enero y Agosto

- 4.017 UASGs que realizaron proceso de compra;
- 373 miles de proveedores registrados;
- 136 miles de procesos de compras;
- 194 miles de items de material e 2.553 items de servicios;
- R\$ 20,2 billones en compras;
- R\$ 7,4 billones de compras por SISRP (36% del total);
- 42 por ciento de bienes materiales 58 por ciento de servicios/obras(R\$ 8,5 e 11,7 billones, respectivamente);
- 29 por ciento de contratados del MPEs – R\$ 5,8 billones
- Pregón Electrónico en valor corresponde al 48 por ciento del total de los valores contratados – R\$ 8,8 billones,

MINISTÉRIO DO PLANEJAMENTO

Participación em valor de compra, segun las modalidad – 2009¹ (Por ciento)

Modalidade	Valor de Compra
Convite	24.913.992,02
Tomada de Preços	145.328.158,90
Tomada de Preços Técnica	439.472,80
Tomada de Preços Técnica e Preço	13.695.974,11
Concorrência	0,00
Concorrência Preço	5.375.250.632,29
Concorrência Técnica	30.178.965,80
Concorrência Técnica e Preço	655.832.988,01
Concorrência Internacional	226.334.823,91
Concorrência Internacional	54.675.096,55
Pregão Eletrônico	8.799.156.032,35
Pregão Presencial	1.015.916.260,46
Dispensa de Licitação	1.722.543.787,96
Inexigibilidade de Licitação	2.179.075.183,16
Concurso	87.800,00
Total	20.243.429.168,32

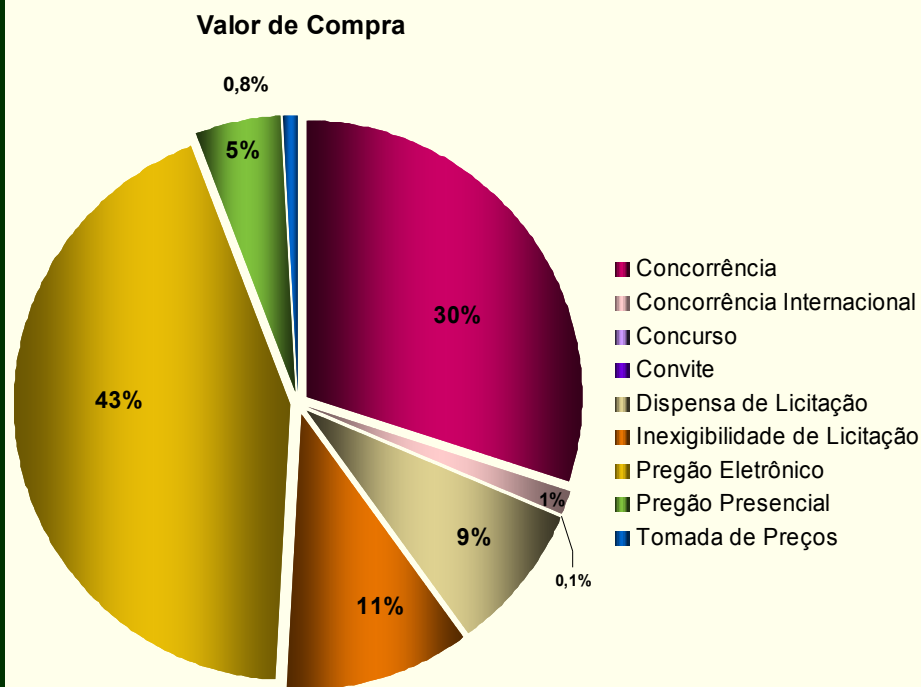

¹ Valores corrigidos pelo IPCA dessazonalizado (2009 = 100%).

TECNOLOGIA DE INFORMACIÓN EN COMPRAS PÚBLICAS – RESULTADOS DEL PREGÓN (SUBASTA) ELECTRÓNICO

MINISTÉRIO DO PLANEJAMENTO

Tecnología de Información en Compras Públicas: Resultado del Pregón (Subasta) Electrónico

- **Economía** generada por el uso del pregón electrónico en relación al valor de referencia¹:
 - Media de R\$ 2,8 billones (20 por ciento);
 - Se cumulo un aumento del 144 por ciento del 2005 al 2008;
 - En el 2008 se ahorró para los cofres públicos cerca de 24 por ciento (R\$ 3,8 billones);

¹ Valor de referência es el valor máximo que el Gobierno esta dispuesto a pagar en la adquisición de un bien y/o contratación de un servicio. Ese valor puede ser obtenido mediante pesquisa de precios em el mercado y/o consulta al Sistema de Precios Utilizados (SISPP).

² Todos los valores fueron corregidos por el IPCA, con base en el año 2008 (2008 = 100%).

MINISTÉRIO DO PLANEJAMENTO

Evolución anual de la economía en relación al valor de referencia, generada por el uso del pregón electrónico – 2005 a 2009¹

Evolução da Economia do Pregão Eletrônico

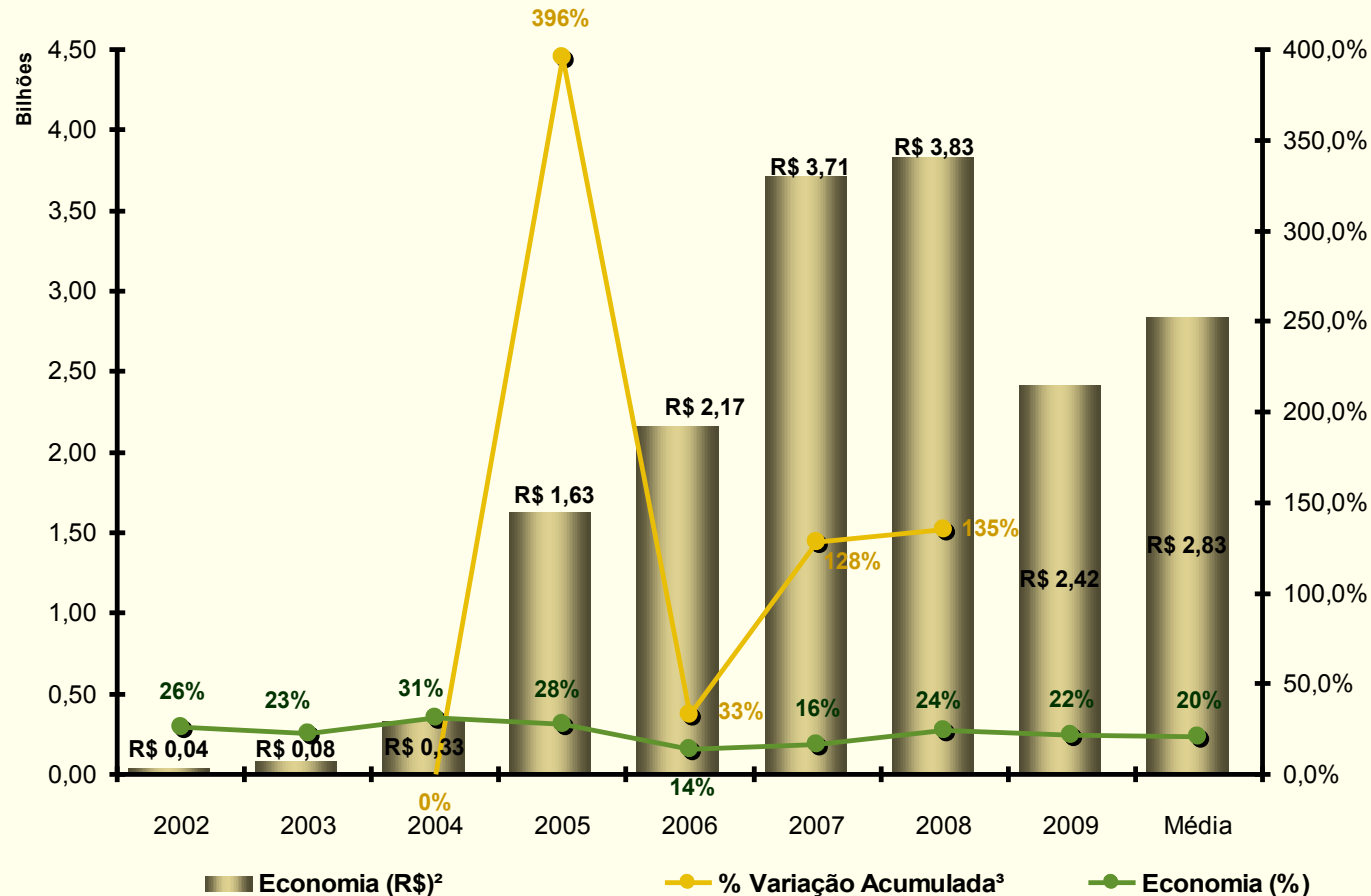

¹ No período de Janeiro a Agosto.

² Valores corrigidos pelo IPCA dessazonalizado (2009 = 100%).

³ Em relação ao ano de 2005.

Tecnologías de la Información en las Compras Públicas: Resultados del Pregón Electrónico

- En el año 2008 fue utilizado en cerca de **81%** de los procesos de compra (13.683 procesos) de **bienes y servicios comunes**;
- Implicó el **80%** del valor gastado (R\$ 8,4 billones) en las adquisiciones de bienes y contrataciones de servicios comunes;
- Crecimiento acumulado de **154%** en procesos de compra y **144%** en el valor gastado en adquisiciones/contrataciones públicas de **bienes y servicios comunes** en el período 2005 a 2008, considerando los meses de enero a diciembre;

MPE y la Ley 123/2006

MINISTÉRIO DO PLANEJAMENTO

MPE y la Ley 123/2006 : Desempeño en las Compras Públicas

- PYMES en las compras hasta R\$ 80 mil: Crecimiento real acumulado de 67 por ciento (R\$ 803,5 millones);
- Materiales más suministrados por las PYMES al Gobierno Federal: Componentes de vehículos (R\$ 1,2 billones);
- Servicios más suministrados por las PYMES al Gobierno Federal: Servicios de leasing o alquiler relacionados a otros bienes (R\$ 529,4 millones).

MINISTÉRIO DO PLANEJAMENTO

MPE y la Ley 123/2006 : Desempeño en las Compras Públicas

- El aumento de la participación das PYMES en las compras públicas se refleja directamente en el aumento de la concurrencia y, consecuentemente, en la economía generada por el uso del pregón electrónico en relación al valor de referencia:
 - De los R\$ 3,8 billones ahorrados en 2008, R\$ 1,9 billones (49 por ciento) fueron debidos a las PYMES.

MINISTÉRIO DO PLANEJAMENTO

Participación del valor de compra, según porte del proveedor y al año – 2002 al 2009 en los meses de Enero a Agosto (En R\$)

Ano	Micro Empresa	Pequena Empresa	Outros	Total
2002	273.575.419,09	452.113.108,33	6.474.568.331,44	7.200.256.858,86
2003	250.981.318,64	371.115.906,28	4.607.406.138,88	5.229.503.363,80
2004	376.115.014,90	532.950.923,52	6.062.390.325,96	6.971.456.264,38
2005	535.173.801,09	1.004.598.967,69	9.908.980.994,53	11.448.753.763,31
2006	552.607.676,71	938.010.962,21	8.594.993.567,63	10.085.612.206,55
2007	899.337.345,00	3.034.136.837,75	10.347.990.139,54	14.281.464.322,29
2008	1.824.180.830,26	2.910.677.697,17	11.463.474.923,52	16.198.333.450,95
2009	2.975.995.844,59	2.820.774.170,42	14.446.659.153,32	20.243.429.168,32
Média do Período	960.995.906,28	1.508.047.321,67	8.988.307.946,85	11.457.351.174,81

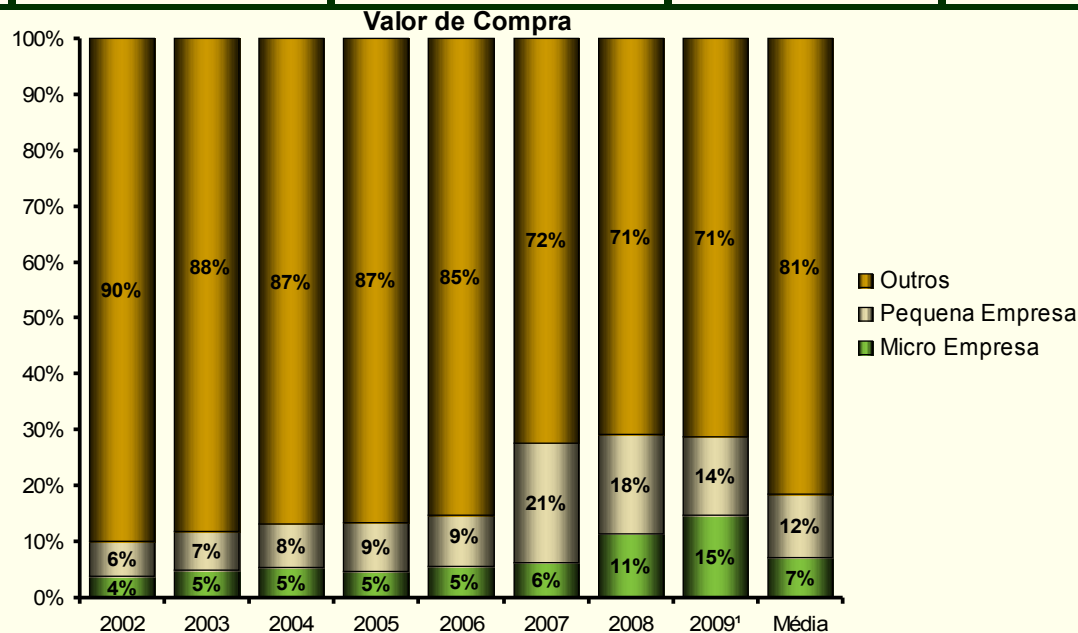

MINISTÉRIO DO PLANEJAMENTO

Valores em R\$ y acumulado del valor de compra, según el porte – 2002 a 2009²

Ano	MPE	Outros	Total
2002	1.225.635.756,06	10.935.080.481,79	12.160.716.237,85
2003	977.465.339,00	7.239.350.415,06	8.216.815.754,06
2004	1.240.113.438,02	8.270.084.041,23	9.510.197.479,25
2005	1.960.701.846,58	12.617.808.112,81	14.578.509.959,39
2006	1.791.177.132,86	10.328.031.284,06	12.119.208.416,91
2007	4.543.928.022,26	11.953.942.033,06	16.497.870.055,32
2008	5.242.172.576,92	12.691.723.212,47	17.933.895.789,39
2009	5.796.770.015,00	14.446.659.153,32	20.243.429.168,32
Média do Período	2.847.245.515,84	11.060.334.841,72	13.907.580.357,56

Variación % Acumulada

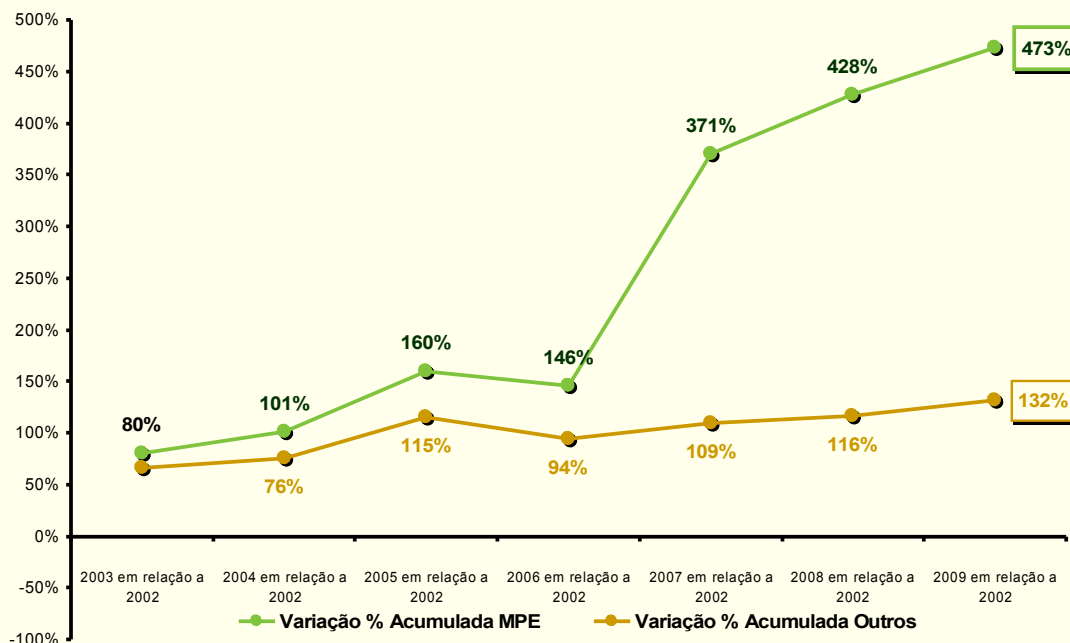

¹ 2009 = 100%

² Janeiro a Agosto.

MINISTÉRIO DO PLANEJAMENTO

Evolução do Número de provedores registrados, según el porte – 2002 a 2009¹

Ano	Micro Empresa	Pequena Empresa	Outros	Total
2002	46.541	44.576	81.024	172.141
2003	53.319	49.056	92.482	194.857
2004	59.666	52.866	101.857	214.389
2005	66.111	56.945	112.042	235.098
2006	71.371	58.316	129.920	259.607
2007	88.489	69.721	116.186	274.396
2008	110.085	75.403	164.584	350.072
2009 ¹	125.482	76.317	171.681	373.480
Média do Período	77.633	60.400	121.222	259.255

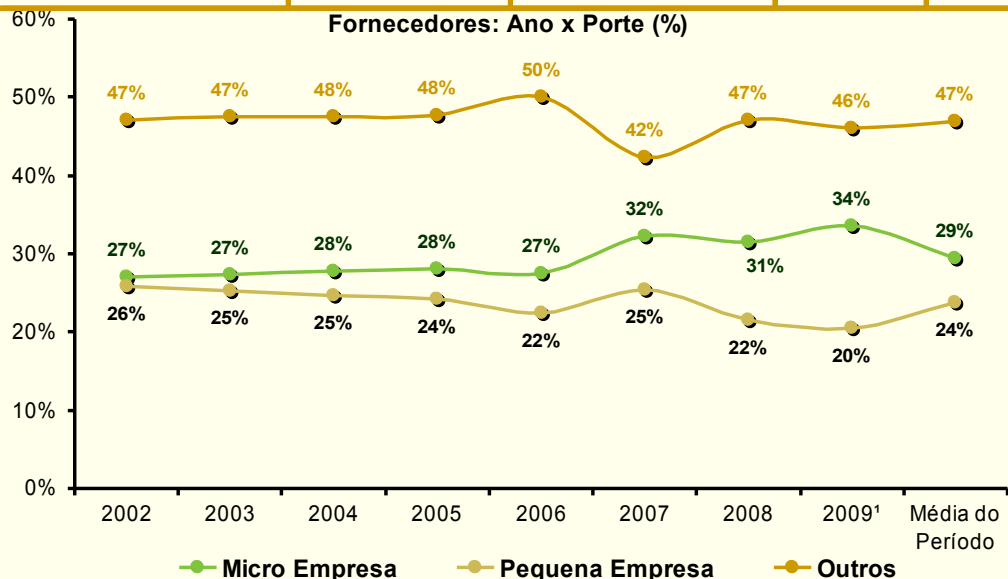

Alteración de la Ley de Licitaciones (Ley nº 8666/93)

MINISTÉRIO DO PLANEJAMENTO

Alteración de la Ley de Licitaciones (nº8666/93)

- **PL 7.709/2007** – Cámara de Diputados
- **PLC 32/2007** – Senado Federal
- **Estado Actual:** Presentado Sustitutivo, en forma de Enmienda nº 97, por la Comisión de Temas Económicos. Espera inclusión en Orden del Día em el Senado Federal.

Principales Tópicos

- obligatoriedad de utilización del pregón para licitaciones del tipo menor precio hasta el valor de U\$ 3.4 millones;
- posibilidad de utilización de sistemas electrónicos en todos los tipos de licitaciones;
- introducción del concepto de sitio electrónico oficial de la Administración Pública;

MINISTÉRIO DO PLANEJAMENTO

Alteración de la Ley de Licitaciones (nº 8666/93)

Principales Tópicos

- posibilidad de inversión de fases en todos los tipos de licitaciones;
- inclusión de dispositivo que impida participar en licitaciones públicas a personas jurídicas cuyos propietarios y directores hayan practicado actos contrarios al orden público y sean declarados suspensos de licitar y contratar y/o inadecuados, aún si provienen de otra persona jurídica;
- exigencia de precalificación de los proveedores en casos especiales;
- inclusión de fase saneadora y de arbitraje;
- adoptar criterios ambientales en contrataciones públicas, entre otras innovaciones.

MINISTÉRIO DO PLANEJAMENTO

COMPRASNET

¹ Excluídas as seguintes modalidades: Dispensa de Licitação, Inexigibilidade de Licitação, Tomada de Preços e Concorrência por Técnica e Preço.

MINISTÉRIO DO PLANEJAMENTO

ComprasNet - Microsoft Internet Explorer provided by Ministerio do Planejamento

Arquivo Editar Exibir Favoritos Ferramentas Ajuda

Endereço <http://www.comprasnet.gov.br/>

Ministério do Planejamento, Orçamento e Gestão Destaque do Governo

COMPRASNET

PORTAL DE COMPRAS DO GOVERNO FEDERAL

Ministério do Planejamento
Brasília, 02 de Abril de 2009.

SERVIÇOS DO PORTAL | ACESSO LIVRE | PUBLICAÇÕES | LEGISLAÇÃO | SIASG | FALE CONOSCO | AJUDA

PLACAR DE LICITAÇÕES

Última Atualização **02/04/2009** 199 Novas Licitações

NOTÍCIAS COMPRASNET

[mais Notícias](#)

- PREGÃO ELETRÔNICO ECONOMIZA R\$3,8 BILHÕES PARA OS COFRES PÚBLICOS EM 2008**
O Governo Federal economizou R\$ 3,8 bilhões com o pregão eletrônico em 2008. Esse valor corresponde a uma redução de 24% entre o valor de referência (o valor máximo que o Governo está disposto a ...
[Saiba mais...](#)
- GOVERNO FEDERAL REDUZ A QUASE METADE OS CUSTOS COM SERVIÇOS DE TELEFONIA**
Os órgãos do Governo Federal, em Brasília, vão pagar em média 41,74% a menos para a prestação de serviços de telefonia a partir do próximo ano. A redução anual de R\$ 10,5 milhões no valor das tarifas ...
[Saiba mais...](#)

Compatível com MS IE 5.5, Netscape 6.2 e Mozilla 1.3

Portal dos Convênios

Licitações
Crédito para Micro e Pequenas Empresas

Tutorial Inter
Pregão Eletr
Forn

Veja Portaria nº4
de 07/07/2005
do Ministério do
Planejamento

Certificação
Digital

OUTROS PORTAIS
DE COMPRAS
Estados e
Municípios

FOCEM
FUNDO PARA A CONVERGÊNCIA
ESTRUTURAL DO MERCOSUL

**BRASIL
ECONÔMICO**

CRENCIAMENTO

▪ Faça seu credenciamento para obter login e senha e utilizar os serviços aos Fornecedores.
[Clique aqui.](#)

**Acionamento
CSS**
Central de Serviços Serpro
0800-9782329

ACESSO SEGURO

▪ Para acessar os serviços aos Fornecedores.
[Clique aqui.](#)

Solução

Copyright 2001 - ComprasNet - Todos os Direitos Reservados - All Rights Reserved

Internet

Iniciar sobrecarga - ... ENC: - Men... Caixa de ent... Sebrae - Mic... hist_evolutiv... Apresentação... ComprasNe... 17:57

MINISTÉRIO DO PLANEJAMENTO

ComprasNet - Microsoft Internet Explorer provided by Ministério do Planejamento

Arquivo Editar Exibir Favoritos Ferramentas Ajuda



Endereço <https://www.comprasnet.gov.br/>

Ministério do Planejamento, Orçamento e Gestão

Destaques do Governo



COMPRASNET

PORTAL DE COMPRAS DO GOVERNO FEDERAL

Ministério do Planejamento

Brasília, 21 de Outubro de 2009.

SERVIÇOS DO PORTAL ACESSO LIVRE PUBLICAÇÕES LEGISLAÇÃO SIASG SCP FALE CONOSCO AJUDA

FOCEM
FUNDO PARA A CONVERGÊNCIA
ESTRUTURAL DO MERCADO

SicafWeb
Pregões

DE LICITAÇÕES

Consultas
Cotação Eletrônica
Catalogo de Materiais
Sessão Pública

Atas de pregões/Anexos
Atas de Registro de Preços
Extratos de Contratos
Resultados de Licitações

Contrato SISG
Contrato Não-SISG

356 Novas Licitações

[mais Notícias](#)

CRENCIAMENTO

■ Faça seu credenciamento para obter login e senha e utilizar os serviços aos Fornecedores.

[Clique aqui.](#)



Acionamento CSS
Central de Serviços Serpro
0800-9782329
Clique aqui para abrir acionamento na CSS via Web

ACESSO SEGURO

■ Para acessar os serviços aos Fornecedores.

[Clique aqui.](#)

- P S I C A F - C R C (C e r t i f i c a d o d e R e g i s t r o C a d a s t r a l)
- C L i n h a s d e F o r n e c i m e n t o
- A v i s o d e L i c i t a ç õ e s
- A v i s o d e L i c i t a ç õ e s d o d i a - T o d a s
- C e r t i d ã o N e g a t i v a
- U n i d a d e s A d m i n i s t r a t i v a s d e S e r v i ç o s G e r a i s
- I R P - I n t e n ç ã o d e R e g i s t r o d e P r e ç o s

PREÇOS MÁXIMOS EM COMPRAS PÚBLICAS EM 2008
milhões com o pregão eletrônico em 2008. Esse valor de referência (o valor máximo que o Governo está

[Saiba mais...](#)

REDUZIR OS CUSTOS COM SERVIÇOS DE TELEFONIA
vão pagar em média 41,74% a menos para a prestação de serviços de telefonia em 2009. A redução anual de R\$ 10,5 milhões no valor das

[Saiba mais...](#)

Compatível com MS IE 5.5, Netscape 6.2 e Mozilla 1.3



Copyright 2001 - ComprasNet - Todos os Direitos Reservados - All Rights Reserved

Ministério do Planejamento



MINISTÉRIO DO PLANEJAMENTO

ComprasNet - Microsoft Internet Explorer provided by Ministério do Planejamento

Arquivo Editar Exibir Favoritos Ferramentas Ajuda



Endereço https://www.comprasnet.gov.br/

Ministério do Planejamento, Orçamento e Gestão

Destaques do Governo



COMPRASNET
PORTAL DE COMPRAS DO GOVERNO FEDERAL



Ministério do Planejamento

Brasília, 21 de Outubro de 2009.

[SERVIÇOS DO PORTAL](#) [ACESSO LIVRE](#) [PUBLICAÇÕES](#) [LEGISLAÇÃO](#) [SIASG](#) [SCP](#) [FALE CONOSCO](#) [AJUDA](#)

ACOMPANHAMENTO DE PREGÃO

- Clique no número do pregão para ver detalhes

Pregões Eletrônicos Agendados

Situação: Aberto para Proposta = **322 pregões**

Nº do Pregão	Cód. UASG (Unid. de Compra)	Nome da UASG (Unid. de Compra)	Data/hora início envio PROPOSTAS	Data/hora fim envio PROPOSTAS	Informações do Pregão
422009	154359	FUNDAÇÃO UNIVERSIDADE FEDERAL DO PAMPA	21/10/2009 08:00	06/11/2009 09:00	Impugnações Avisos
5312009	393003	DEPTO. NAC. DE INFRA-ESTRUTURA DE TRANSPORTES	21/10/2009 08:00	04/11/2009 14:30	
2992009	153610	HOSPITAL UNIVERSITÁRIO DA UFSM	21/10/2009 08:00	09/11/2009 09:00	
532009	80002	TRIBUNAL REGIONAL DO TRABALHO DA 11A.REGIAO	21/10/2009 08:00	05/11/2009 11:00	
262009	135005	EMBRAPA/CPAF-RORAIMA	21/10/2009 08:00	04/11/2009 10:00	Avisos
742009	153056	MEC-UFF-UNIVERSIDADE FEDERAL FLUMINENSE/RJ	21/10/2009 08:00	05/11/2009 10:00	
3252009	153164	UNIVERSIDADE FEDERAL DE STA.MARIA/RS	21/10/2009 08:00	05/11/2009 09:00	
4732009	943001	GOVERNO DO ESTADO DO CEARA	21/10/2009 08:00	04/11/2009 09:30	
4012009	943001	GOVERNO DO ESTADO DO CEARA	21/10/2009 08:00	04/11/2009 10:00	
4272009	943001	GOVERNO DO ESTADO DO CEARA	21/10/2009 08:00	04/11/2009 10:00	
1512009	983669	PREFEITURA MUNICIPAL DE JUAZEIRO	21/10/2009 08:00	05/11/2009 14:00	
5922009	393025	SUP. REG. DO DNIT NO ESTADO DE SAO PAULO	21/10/2009 08:00	04/11/2009 10:00	
362009	250059	HOSPITAL DE CARDIOLOGIA DE LARANJEIRAS	21/10/2009 08:00	04/11/2009 14:00	

Copyright 2001 - ComprasNet - Todos os Direitos Reservados - All Rights Reserved



Internet

Ministério
do Planejamento



República Federativa del Brasil

Ministério de Planificación, Presupuesto y Gestión
Secretaría de Logística y Tecnología de la Información
Departamento de Logística y Servicios Generales

Presentación: Cleber Bueno

E-mail: cleber.bueno@planejamento.gov.br

www.comprasnet.gov.br

Telefono: +55 -61 - 2020-1321

Construcción: Laerte Lopes

Brasília – DF

Octubre/2009

MINISTÉRIO DO PLANEJAMENTO

fin